

【11】證書號數：I639532

【45】公告日：中華民國 107 (2018) 年 11 月 01 日

【51】Int. Cl. : B62K3/02 (2006.01) B62K19/46 (2006.01)

發明

全 3 頁

【54】名稱：複合式多功能自行車

【21】申請案號：107106592

【22】申請日：中華民國 107 (2018) 年 02 月 27 日

【72】發明人：姜彥竹 (TW)；王志仁 (TW)；蘇木川 (TW)；彭昇弘 (TW)；王啟帆 (TW)

【71】申請人：亞東技術學院

新北市板橋區四川路 2 段 58 號

【74】代理人：黃信嘉；謝煒勇

【56】參考文獻：

TW I596030

TW 201722771A

CN 104097723A

審查人員：張策宇

【57】申請專利範圍

1. 一種複合式多功能自行車，具有二車輪，一龍頭組及一座椅組，且該二車輪係分設於該龍頭組與該座椅組端，包含：一多功車架，包含：一上管，係為一中空結構，其一端與該龍頭組相互樞設，另一端與該座椅組相互樞設，其中該中空結構內係供以容置一帳篷組；一下管，其一端與該上管固定連接；及一立管，係成 L 型彎折且一端與該上管固定連接，另一端與該下管固定連接，進而使該多功車架整體為一框形體並框圍形成封閉區域之一組裝區；一第一組體，係組設於該組裝區中，並卡抵於該立管之 L 型彎折邊處之空間位置；一第二組體，係組設於該組裝區中，並卡抵於該上管及該下管與該第一組體相互框圍形成之空間位置；及一第三組體，係設置於該上管對應該龍頭組之一側所形成之一夾設位置。
2. 如申請專利範圍第 1 項所述之複合式多功能自行車，其中，該上管與該立管係一體成形設置。
3. 如申請專利範圍第 2 項所述之複合式多功能自行車，更包含：一工具件，係活動嵌設於該第一組體之側面。
4. 如申請專利範圍第 3 項所述之複合式多功能自行車，其中，該第二組體為可容置物品之包體。
5. 如申請專利範圍第 4 項所述之複合式多功能自行車，更包含：一水壺件，係活動嵌設於該上管之側面。
6. 如申請專利範圍第 5 項所述之複合式多功能自行車，其中，該第三組體具有一前車燈與一電源容置槽，且該上管之頂面更開設有一電源蓋，該電源蓋係與該電源容置槽對應設置。
7. 如申請專利範圍第 6 項所述之複合式多功能自行車，更包含：二弧形煞車燈，係以該二車輪之圓心向外延伸而分設於該二車輪之徑向側邊。
8. 如申請專利範圍第 7 項所述之複合式多功能自行車，更包含：一打氣筒及一打氣筒支架，該打氣筒係卡設於該打氣筒支架，而該打氣筒支架係設於該第一組體中。
9. 如申請專利範圍第 8 項所述之複合式多功能自行車，更包含：一手機架，係夾置於該龍頭組。

(2)

圖式簡單說明

第 1 圖，為本發明複合式多功能自行車之組合示意圖。

第 2 圖，為本發明複合式多功能自行車之分解示意圖。

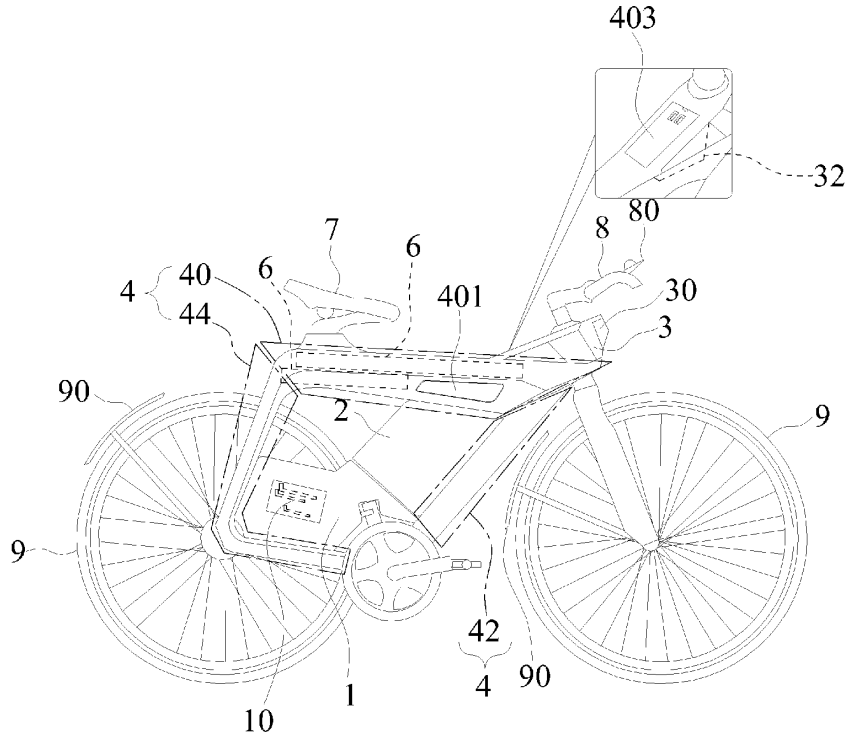

第 1 圖

(3)

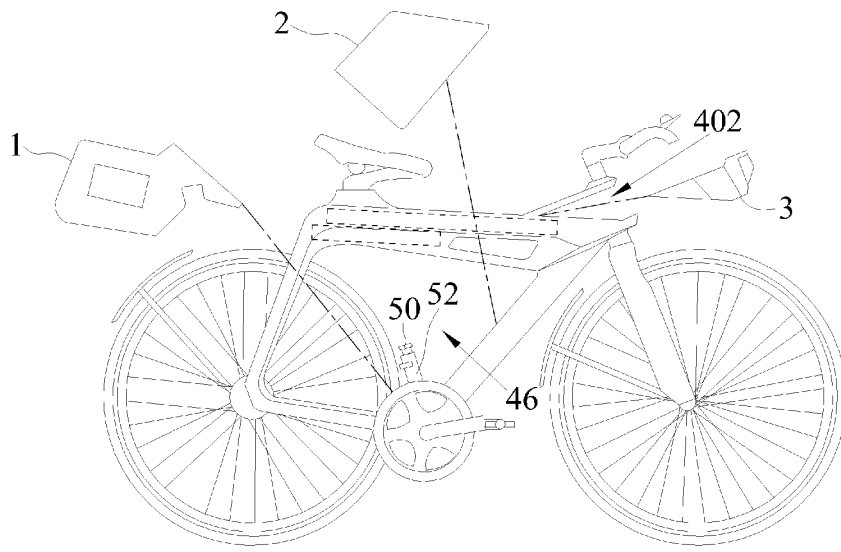

第2圖